

REGOLAZIONE DEL CAVO CABLE ADJUSTMENT

- ① Applicare il nastro nero in dotazione nella posizione desiderata.
Per applicare il nastro rimuovere il liner bianco poi avvolgerlo sul cavo e stirarlo leggermente durante l'applicazione.

*Apply the black tape provided in the desired position.
To apply the tape remove the white liner then wrap it on the cable and stretch it during the application.*

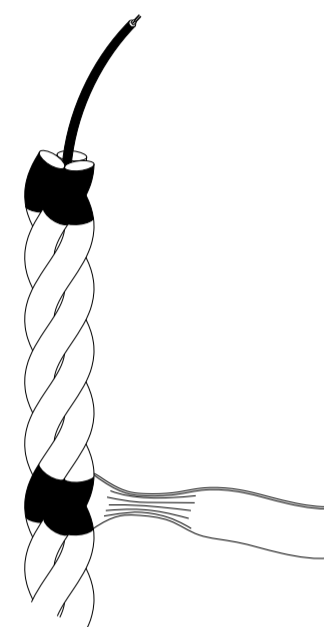

- ② Tagliare solo la corda verde sopra al nastro.
ATTENZIONE! Non recidere il cavo elettrico all'interno del cordone.

*Cut only the green rope on above the tape.
ATTENTION! Do not cut the electrical cable inside the rope.*

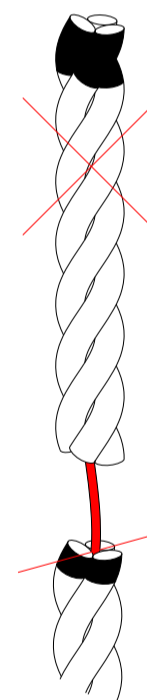

- ③ Tagliare il cavo elettrico lasciando almeno 200 mm di cavo per la connessione nel rosone.

Cut the electrical cable leaving at least 7,8" of cable for the connection in the canopy.

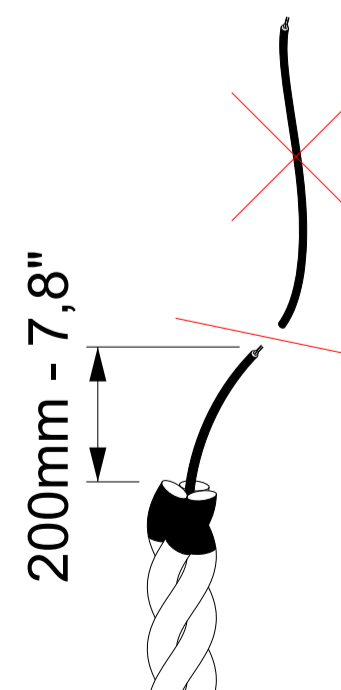

- ④ Fissare la staffa a soffitto (utilizzare tasselli appropriati in base al tipo di soffitto).
Fix the bracket on the ceiling (use appropriate anchors depending on the type of ceiling).

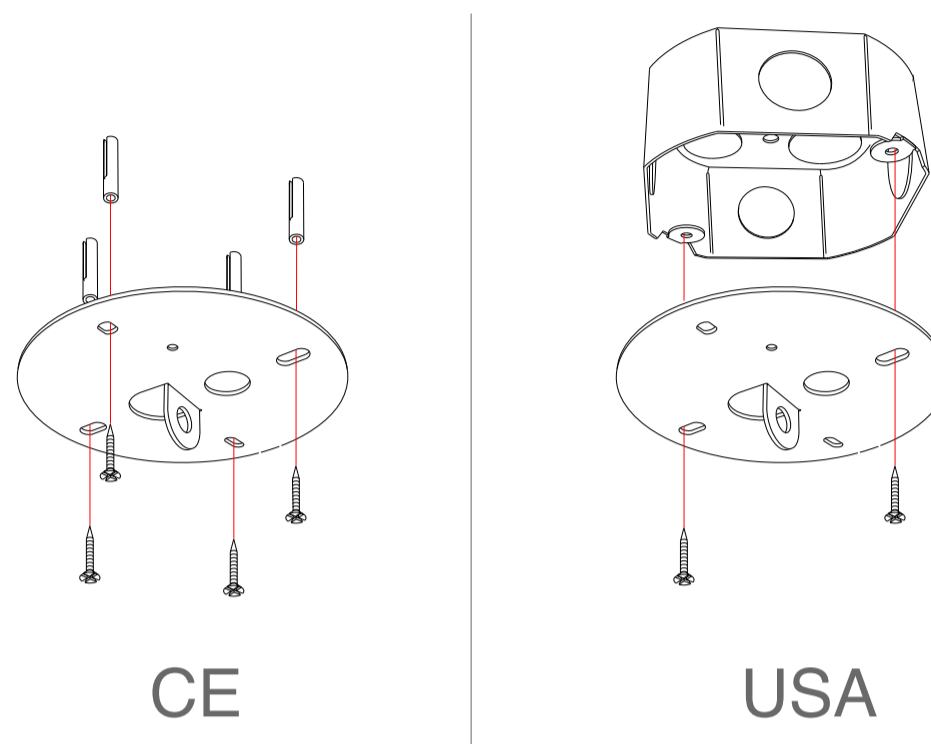

- ⑤ Regolare la posizione del fermacavo per definire la lunghezza del cavo elettrico desiderata.
Adjust the position of the cable clamp in order to define the desired length of the electric cable.

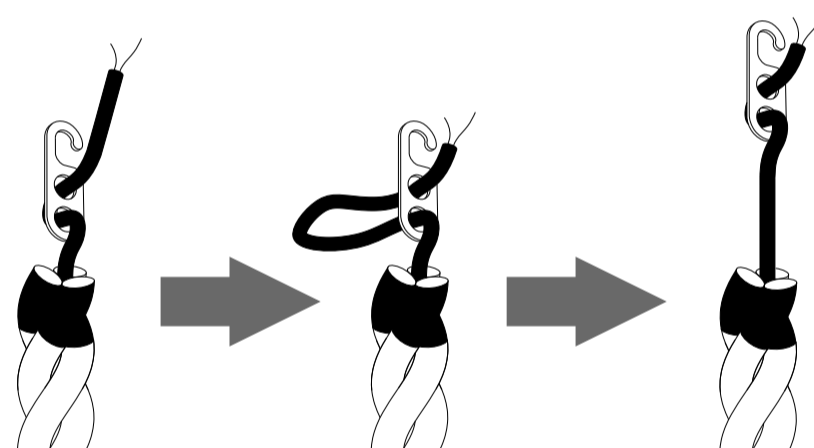

- ! Potrebbe succedere che nel trasporto della lampada il cordone verde si sposti e che il fermacavo della lampada si renda visibile. Nel caso dovesse verificarsi questa eventualità tirare il cavo impugnandolo poco sotto a gancio e intanto mantenere ferma l'estremità inferiore del cordone accompagnando il cavo durante l'operazione.

It could happen that during the transport of the lamp the green rope moves and that the cable clamp of the lamp becomes visible. If that happens pull the cable gripping it just below the hook and in the meantime keep the lower end of the cord still accompanying the cable during the operation.

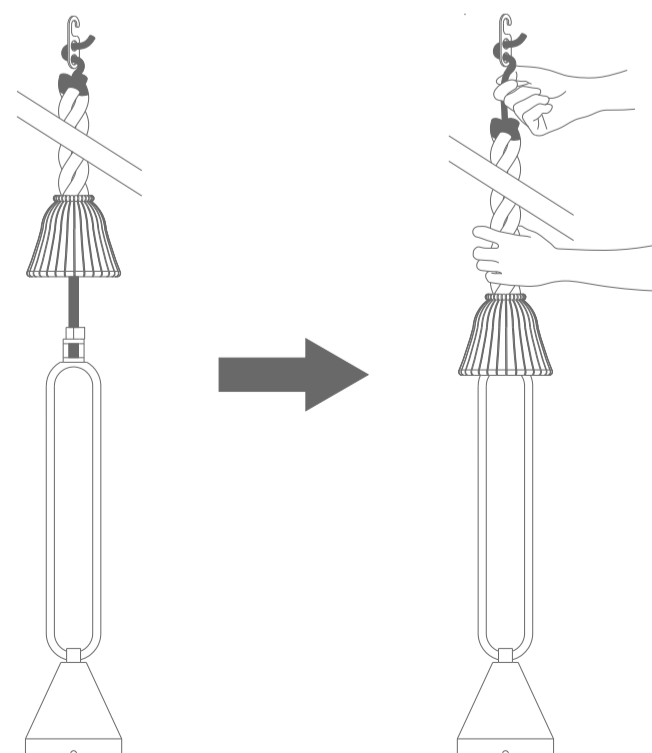

- ⑥ Appendere la lampada alla staffa utilizzando il gancio.
 Connettere i cavi elettrici seguendo lo schema.
*Hang up the lamp on the bracket using the hook.
 Connect the cables following the sketch.*

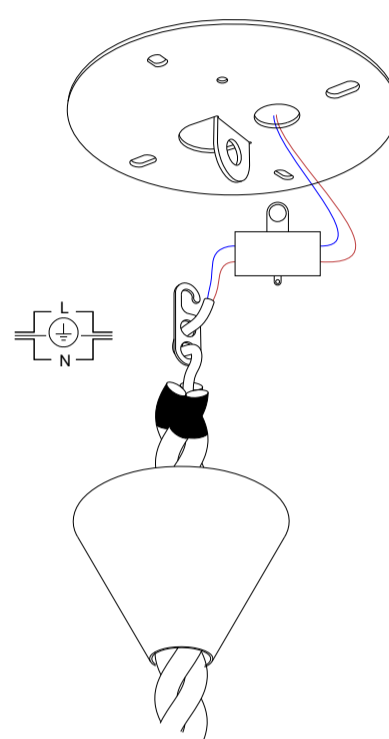

CE

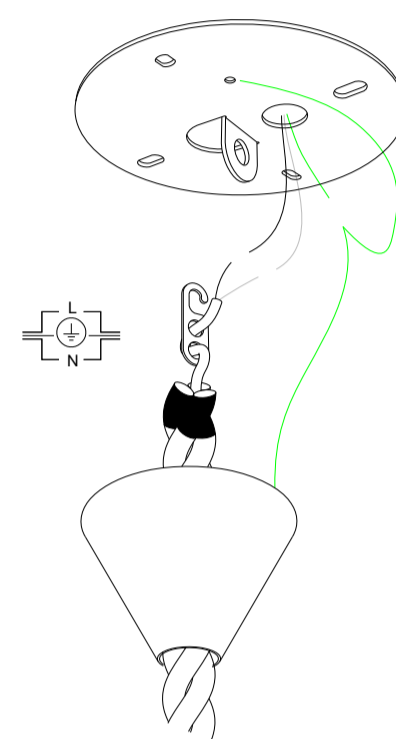

USA

- ⑦ Fare scorrere la nappa lungo la corda e posizionarla affinché il cono metallico copra la staffa.
 Fissare la ghiera nascosta nella nappa tramite il grano illustrato nello schema.

*Slide the tassel along the rope and position it so that the metal cone covers the bracket.
 Secure the ring hidden in the tassel using the grain shown in the diagram.*

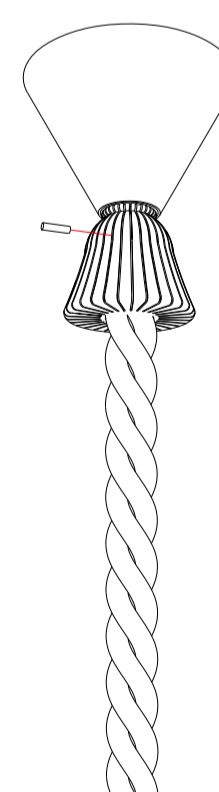
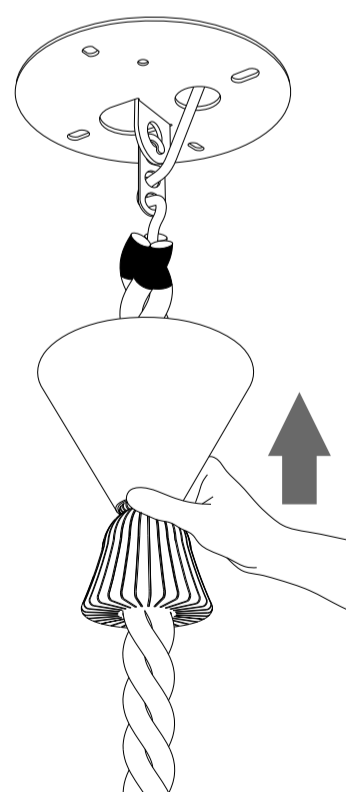

- 8 Inserire il paralume all'interno del cordone della lampada e mantenerlo sollevato.
Inserire la lampadina.
Applicare il diffusore di vetro maneggiandolo con delicatezza.

Insert the lampshade inside the lamp cord and keep it raised.

Insert the bulb.

Apply the glass diffuser by handling it gently.

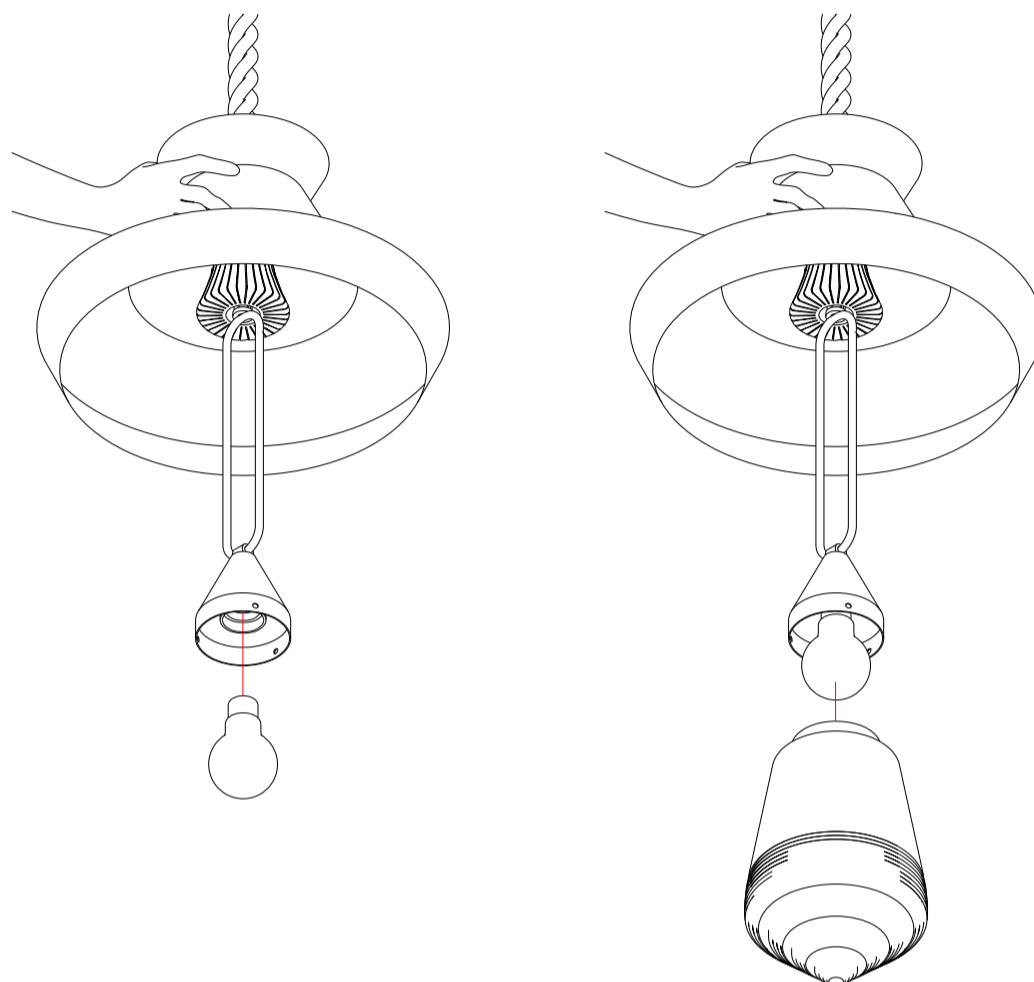

- 9 Fissare il diffusore in vetro alla lampada utilizzando le viti evidenziate nello schema.
Lasciare appoggiare il paralume al diffusore in vetro.

Fix the glass diffuser to the lamp using the screws highlighted in the diagram.

Lay down the lampshade on the glass diffuser.

